

T & T エンブレムの付け方

1. 縫い付ける
手間がかりりますが、この方法がしつかりと、きれいに仕上がります。
2. アイロンで付ける
ユニフォームの生地がポリエステル 100%なので、生地を傷めないように以下の手順でアイロンをかけてください。
1) アイロン台の上に厚手のハンカチを置きます。
2) その上にユニフォームのエンブレムを付ける所を乗せます。
3) エンブレムを付ける所に置きます。
4) エンブレムの上に当て布を置いて、中と高いの間ぐらの温度にしたアイロンを30秒ほど強く押し当てます。
5) 生地との接着の様子を見て、4) を繰り返します。できれば、生地裏からも4)と同様にアイロンを当ててください。

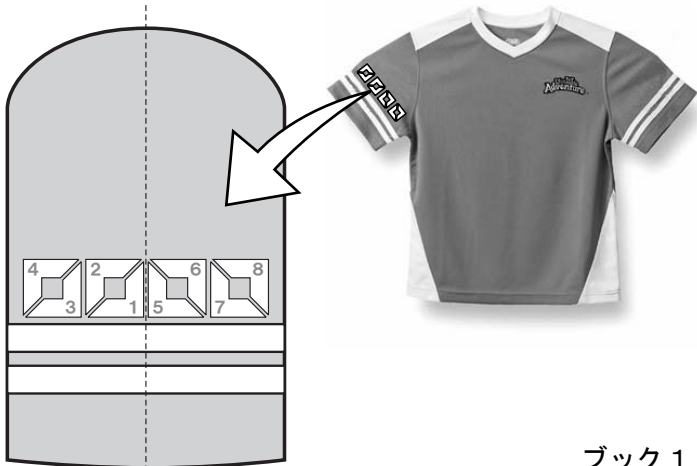

ブック 1

T & T エンブレムの付け方

1. 縫い付ける
手間がかりりますが、この方法がしつかりと、きれいに仕上がります。
2. アイロンで付ける
ユニフォームの生地がポリエステル 100%なので、生地を傷めないように以下の手順でアイロンをかけてください。
1) アイロン台の上に厚手のハンカチを置きます。
2) その上にユニフォームのエンブレムを付ける所を乗せます。
3) エンブレムを付ける所に置きます。
4) エンブレムの上に当て布を置いて、中と高いの間ぐらの温度にしたアイロンを30秒ほど強く押し当てます。
5) 生地との接着の様子を見て、4) を繰り返します。できれば、生地裏からも4)と同様にアイロンを当ててください。

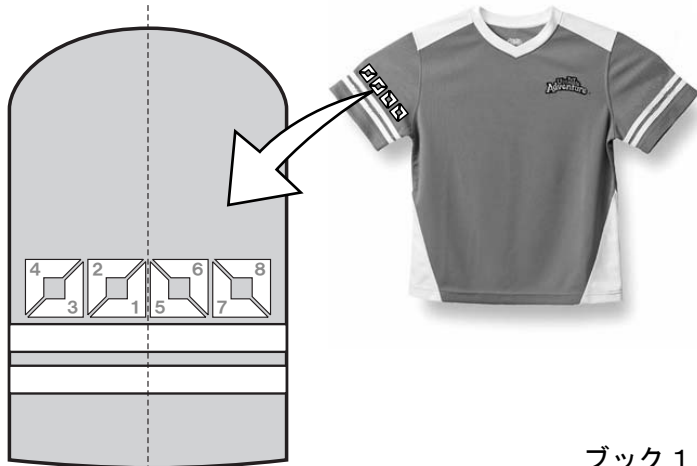

ブック 1

T & T エンブレムの付け方

1. 縫い付ける
手間がかりりますが、この方法がしつかりと、きれいに仕上がります。
2. アイロンで付ける
ユニフォームの生地がポリエステル 100%なので、生地を傷めないように以下の手順でアイロンをかけてください。
1) アイロン台の上に厚手のハンカチを置きます。
2) その上にユニフォームのエンブレムを付ける所を乗せます。
3) エンブレムを付ける所に置きます。
4) エンブレムの上に当て布を置いて、中と高いの間ぐらの温度にしたアイロンを30秒ほど強く押し当てます。
5) 生地との接着の様子を見て、4) を繰り返します。できれば、生地裏からも4)と同様にアイロンを当ててください。

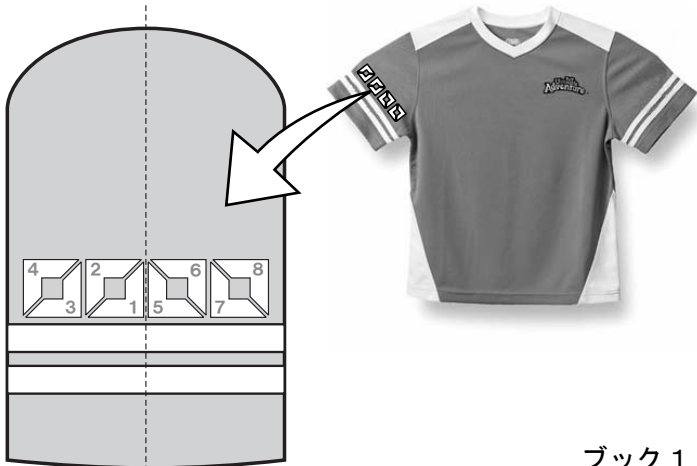

ブック 1

T & T エンブレムの付け方

1. 縫い付ける
手間がかりりますが、この方法がしつかりと、きれいに仕上がります。
2. アイロンで付ける
ユニフォームの生地がポリエステル 100%なので、生地を傷めないように以下の手順でアイロンをかけてください。
1) アイロン台の上に厚手のハンカチを置きます。
2) その上にユニフォームのエンブレムを付ける所を乗せます。
3) エンブレムを付ける所に置きます。
4) エンブレムの上に当て布を置いて、中と高いの間ぐらの温度にしたアイロンを30秒ほど強く押し当てます。
5) 生地との接着の様子を見て、4) を繰り返します。できれば、生地裏からも4)と同様にアイロンを当ててください。

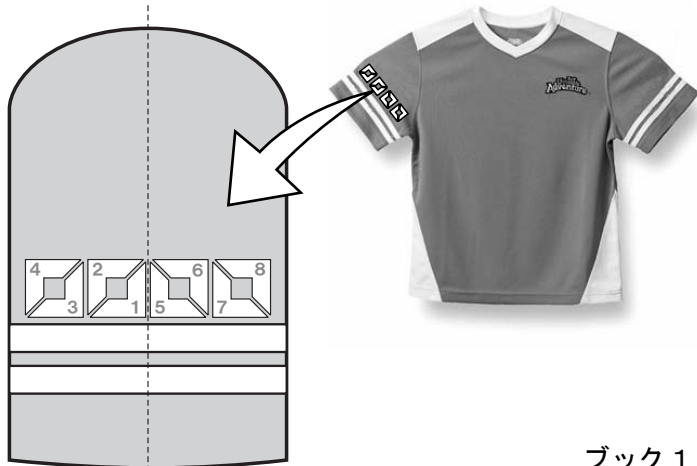

ブック 1

T & T エンブレムの付け方

1. 縫い付ける
手間がかりりますが、この方法がしつかりと、きれいに仕上がります。
2. アイロンで付ける
ユニフォームの生地がポリエステル 100% なので、生地を傷めないように以下の手順でアイロンをかけてください。
1) アイロン台の上に厚手のハンカチを置きます。
2) その上にユニフォームのエンブレムを付ける所を乗せます。
3) エンブレムを付ける所に置きます。
4) エンブレムの上に当て布を置いて、中と高いの間ぐらゐの温度にしたアイロンを 30 秒ほど強く押し当てます。
5) 生地との接着の様子を見て、4) を繰り返します。できれば、生地裏からも 4) と同様にアイロンを当ててください。

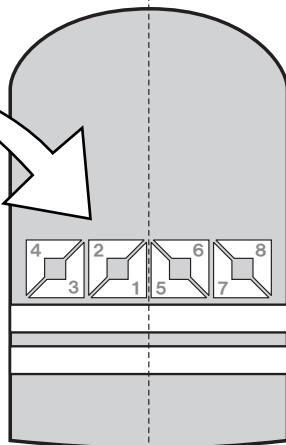

ブック 2

T & T エンブレムの付け方

1. 縫い付ける
手間がかりりますが、この方法がしつかりと、きれいに仕上がります。
2. アイロンで付ける
ユニフォームの生地がポリエステル 100% なので、生地を傷めないように以下の手順でアイロンをかけてください。
1) アイロン台の上に厚手のハンカチを置きます。
2) その上にユニフォームのエンブレムを付ける所を乗せます。
3) エンブレムを付ける所に置きます。
4) エンブレムの上に当て布を置いて、中と高いの間ぐらゐの温度にしたアイロンを 30 秒ほど強く押し当てます。
5) 生地との接着の様子を見て、4) を繰り返します。できれば、生地裏からも 4) と同様にアイロンを当ててください。

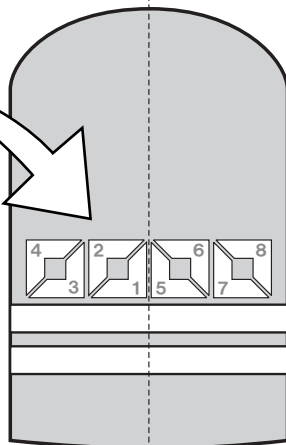

ブック 2

T & T エンブレムの付け方

1. 縫い付ける
手間がかりりますが、この方法がしつかりと、きれいに仕上がります。
2. アイロンで付ける
ユニフォームの生地がポリエステル 100% なので、生地を傷めないように以下の手順でアイロンをかけてください。
1) アイロン台の上に厚手のハンカチを置きます。
2) その上にユニフォームのエンブレムを付ける所を乗せます。
3) エンブレムを付ける所に置きます。
4) エンブレムの上に当て布を置いて、中と高いの間ぐらゐの温度にしたアイロンを 30 秒ほど強く押し当てます。
5) 生地との接着の様子を見て、4) を繰り返します。できれば、生地裏からも 4) と同様にアイロンを当ててください。

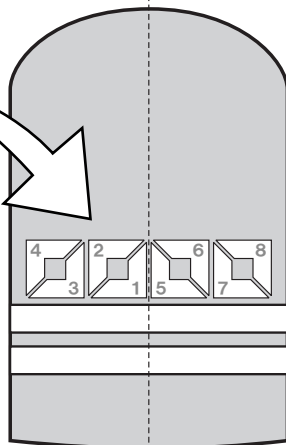

ブック 2

T & T エンブレムの付け方

1. 縫い付ける
手間がかりりますが、この方法がしつかりと、きれいに仕上がります。
2. アイロンで付ける
ユニフォームの生地がポリエステル 100% なので、生地を傷めないように以下の手順でアイロンをかけてください。
1) アイロン台の上に厚手のハンカチを置きます。
2) その上にユニフォームのエンブレムを付ける所を乗せます。
3) エンブレムを付ける所に置きます。
4) エンブレムの上に当て布を置いて、中と高いの間ぐらゐの温度にしたアイロンを 30 秒ほど強く押し当てます。
5) 生地との接着の様子を見て、4) を繰り返します。できれば、生地裏からも 4) と同様にアイロンを当ててください。

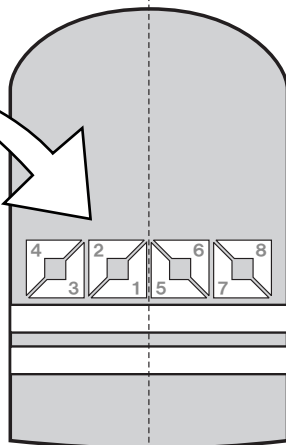

ブック 2

T & T エンブレムの付け方

1. 縫い付ける
手間がかりりますが、この方法がしつかりと、きれいに仕上がります。
2. アイロンで付ける
ユニフォームの生地がポリエステル 100%なので、生地を傷めないように以下の手順でアイロンをかけてください。
1) アイロン台の上に厚手のハンカチを置きます。
2) その上にユニフォームのエンブレムを付ける所を乗せます。
3) エンブレムを付ける所に置きます。
4) エンブレムの上に当て布を置いて、中と高いの間ぐらの温度にしたアイロンを30秒ほど強く押し当てます。
5) 生地との接着の様子を見て、4) を繰り返します。できれば、生地の裏からも4)と同様にアイロンを当てて下さい。



T & T エンブレムの付け方

1. 縫い付ける
手間がかりりますが、この方法がしつかりと、きれいに仕上がります。
2. アイロンで付ける
ユニフォームの生地がポリエステル 100%なので、生地を傷めないように以下の手順でアイロンをかけてください。
1) アイロン台の上に厚手のハンカチを置きます。
2) その上にユニフォームのエンブレムを付ける所を乗せます。
3) エンブレムを付ける所に置きます。
4) エンブレムの上に当て布を置いて、中と高いの間ぐらの温度にしたアイロンを30秒ほど強く押し当てます。
5) 生地との接着の様子を見て、4) を繰り返します。できれば、生地の裏からも4)と同様にアイロンを当てて下さい。



T & T エンブレムの付け方

1. 縫い付ける
手間がかりりますが、この方法がしつかりと、きれいに仕上がります。
2. アイロンで付ける
ユニフォームの生地がポリエステル 100%なので、生地を傷めないように以下の手順でアイロンをかけてください。
1) アイロン台の上に厚手のハンカチを置きます。
2) その上にユニフォームのエンブレムを付ける所を乗せます。
3) エンブレムを付ける所に置きます。
4) エンブレムの上に当て布を置いて、中と高いの間ぐらの温度にしたアイロンを30秒ほど強く押し当てます。
5) 生地との接着の様子を見て、4) を繰り返します。できれば、生地の裏からも4)と同様にアイロンを当てて下さい。



T & T エンブレムの付け方

1. 縫い付ける
手間がかりりますが、この方法がしつかりと、きれいに仕上がります。
2. アイロンで付ける
ユニフォームの生地がポリエステル 100%なので、生地を傷めないように以下の手順でアイロンをかけてください。
1) アイロン台の上に厚手のハンカチを置きます。
2) その上にユニフォームのエンブレムを付ける所を乗せます。
3) エンブレムを付ける所に置きます。
4) エンブレムの上に当て布を置いて、中と高いの間ぐらの温度にしたアイロンを30秒ほど強く押し当てます。
5) 生地との接着の様子を見て、4) を繰り返します。できれば、生地の裏からも4)と同様にアイロンを当てて下さい。



T & T エンブレムの付け方

1. 縫い付ける
手間がかかりますが、この方法がしつかりと、きれいに仕上がります。
2. アイロンで付ける
ユニフォームの生地がポリエステル 100%なので、生地を傷めないように以下の手順でアイロンをかけてください。
1) アイロン台の上に厚手のハンカチを置きます。
2) その上にユニフォームのエンブレムを付ける所を乗せます。
3) エンブレムを付ける所に置きます。
4) エンブレムの上に当て布を置いて、中と高いの間ぐらゐの温度にしたアイロンを30秒ほど強く押し当てます。
5) 生地との接着の様子を見て、4) を繰り返します。できれば、生地の裏からも4)と同様にアイロンを当ててください。

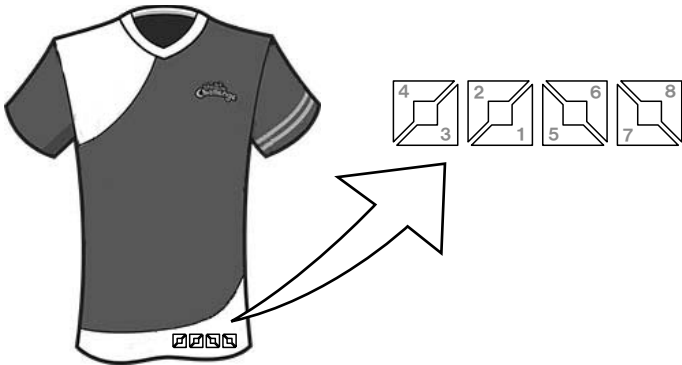

T & T エンブレムの付け方

1. 縫い付ける
手間がかかりますが、この方法がしつかりと、きれいに仕上がります。
2. アイロンで付ける
ユニフォームの生地がポリエステル 100%なので、生地を傷めないように以下の手順でアイロンをかけてください。
1) アイロン台の上に厚手のハンカチを置きます。
2) その上にユニフォームのエンブレムを付ける所を乗せます。
3) エンブレムを付ける所に置きます。
4) エンブレムの上に当て布を置いて、中と高いの間ぐらゐの温度にしたアイロンを30秒ほど強く押し当てます。
5) 生地との接着の様子を見て、4) を繰り返します。できれば、生地の裏からも4)と同様にアイロンを当ててください。

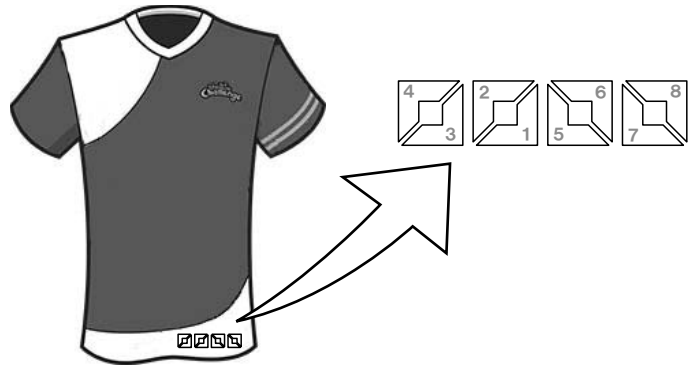

T & T エンブレムの付け方

1. 縫い付ける
手間がかかりますが、この方法がしつかりと、きれいに仕上がります。
2. アイロンで付ける
ユニフォームの生地がポリエステル 100%なので、生地を傷めないように以下の手順でアイロンをかけてください。
1) アイロン台の上に厚手のハンカチを置きます。
2) その上にユニフォームのエンブレムを付ける所を乗せます。
3) エンブレムを付ける所に置きます。
4) エンブレムの上に当て布を置いて、中と高いの間ぐらゐの温度にしたアイロンを30秒ほど強く押し当てます。
5) 生地との接着の様子を見て、4) を繰り返します。できれば、生地の裏からも4)と同様にアイロンを当ててください。

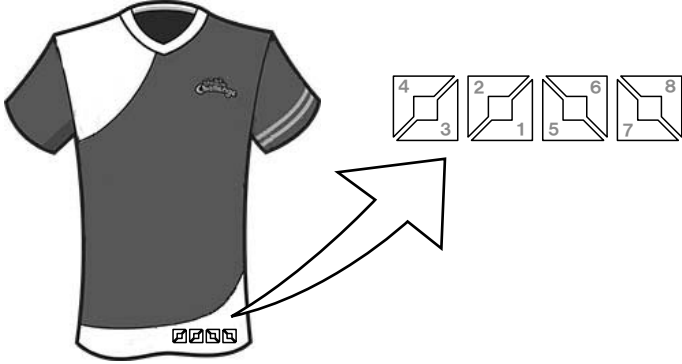

T & T エンブレムの付け方

1. 縫い付ける
手間がかかりますが、この方法がしつかりと、きれいに仕上がります。
2. アイロンで付ける
ユニフォームの生地がポリエステル 100%なので、生地を傷めないように以下の手順でアイロンをかけてください。
1) アイロン台の上に厚手のハンカチを置きます。
2) その上にユニフォームのエンブレムを付ける所を乗せます。
3) エンブレムを付ける所に置きます。
4) エンブレムの上に当て布を置いて、中と高いの間ぐらゐの温度にしたアイロンを30秒ほど強く押し当てます。
5) 生地との接着の様子を見て、4) を繰り返します。できれば、生地の裏からも4)と同様にアイロンを当ててください。

